

# SHERPA

# Z10 E200



**SHERPA**  
MINI-LOADERS

# TEKNISK DATA

## SHERPA Z10 E200

### Motor

Typ	Epower+
Kapacitet	3.1/4.2 kW/hk
Varvtal	2150 rpm
Justerat varvtal	1500/2150 rpm
Kylning	Luftkylning

### Drivsystem

Hydrostatiskt genom 4 hydrauliska hjulmotorer

### Maxhastighet Sköldpadda

0-3,5 km/h\*

### Maxhastighet Hare

0-5 km/h\*

### Kapacitetsdata

	Sköldpadda	Hare
Brytkraft	726 kg	726 kg
Drivkraft	400 kg*	400 kg*
Hydrauliskt driv- och arbetssystem	12/190 l/bar	17,7/190 l/bar
Hydraultankskapacitet	40 l	

### Däck

Standard 5.00-8 - Solida däck/non-marking

### Bromsar

Bromssystem Hydrostatiskt genom 4 hydrauliska hjulmotorer

### Styrning

Skid steering

### Elektriskt system

Volt	24 V
Batterikapacitet	400 Ah

### Dimensioner i mm med standarddäck

A Maxhöjd pallgafflar	2013	J Bakre vinkel	17,5°
B Maximal tippningshöjd	1656	K Maskinens höjd	1453
C Vinkel låg skopa	28°	L Total maxhöjd	2547
D Skopans vinkel vid tömning	35°	M Bredd smala däck	760
E Längd från framdäck till skopa vid tömning	92	M Bredd breda däck	1000
F Markfrigång	146	N Svängradie	1552
G Hjulbas	657	O Svängradie med skopa (76cm)	2191
H Maskinens längd (infälld fotplatta)	1519 (1345)		
I Maskinens längd med skopa	2075		

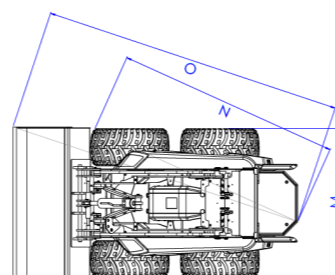
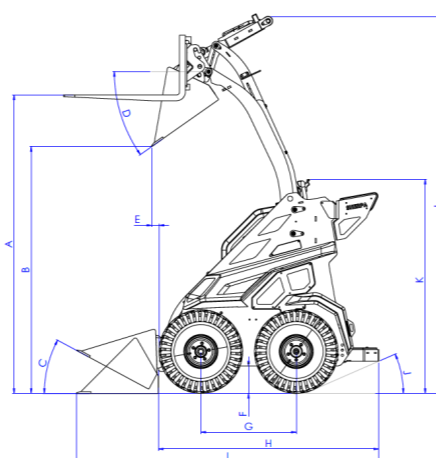

# TEKNISK DATA

## SHERPA Z10 E200

### Max dimensioner (L mm x B mm x H mm, utan redskap)

Standard 1519 x 760 x 1453

### Egenvikt

940 kg (med standarddäck)

### Tippningsvikt (kg)\*

Pallgaffel lågt läge\*\*

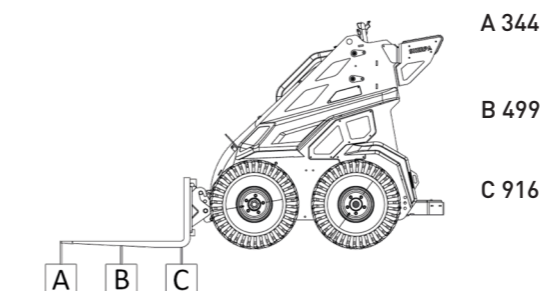

Pallgaffel högt läge\*\*

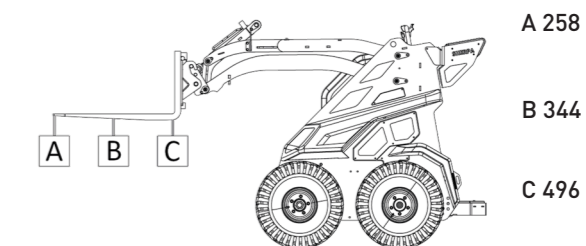

\* Inklusiv förare på 75kg  
\*\* Inräknad säkerhetsfaktor på 30%

## SHERPA Z10 E200

Sherpa Z10 drivs av ett batteri på 9,6 kWh, vilket håller maskinen i gång under nästan hela din arbetsdag. Utrustad med två hastigheter, för både transport och för mer precisa arbeten. Endast 76 cm bred kommer Z10 in i trånga utrymmen för att utföra de tyngsta arbetena. Z-modellerna är våra nytvecklade maskiner som alla är ergonomiskt utformade.

Mer information?  
Ring oss på 018-51 51 04

Grafikgatan 32 | Uppsala | www.multibolaget.se



\* Beroende på val av däck

# specifikationer och funktioner kan ändras utan föregående meddelande

# specifikationer och funktioner kan ändras utan föregående meddelande