

# SHERPA

# Z20 E200



**SHERPA**  
MINI-LOADERS

# TEKNISK DATA

## SHERPA Z20 E200

# TEKNISK DATA

## SHERPA Z20 E200

### Motor

Typ	Epower+
Kapacitet	7.5/10 kW/hk
Justerat varvtal	1800/3000 rpm
Kylning	Luftkylning

### Drivsystem

Hydrostatiskt genom 4 hydrauliska hjulmotorer

### Maxhastighet Sköldpadda

0-4,5 km/h\*

### Maxhastighet Hare

0-7,5 km/h\*

### Kapacitetsdata

	Sköldpadda	Hare
Brytkraft	726 kg	726 kg
Drivkraft	381 kg*	381 kg*
Hydrauliskt driv- och arbetssystem	15/190 l/bar	25/190 l/bar
Hydraultankkapacitet	38 l	

### Däck

Standard 4.00x10 - Trac profil

### Bromsar

Bromssystem Hydrostatiskt genom 4 hydrauliska hjulmotorer

### Styrning

Skid steering

### Elektriskt system

Volt	48 V
Batterikapacitet	13.5 Kwh

### Dimensioner i mm med standarddäck

A Maxhöjd pallgafflar	2013	J Bakre vinkel	18°
B Maximal tippningshöjd	1661	K Maskinens höjd	1458
C Vinkel låg skopa	28°	L Total maxhöjd	2552
D Skopans vinkel vid tömning	35°	M Bredd smala däck	760
E Längd från framdäck till skopa vid tömning	87	M Bredd breda däck	1000
F Markfrigång	151	N Svängradie	1552
G Hjulbas	657	O Svängradie med skopa (76cm)	2191
H Maskinens längd (infälld fotplatta)	1519(1345)		
I Maskinens längd med skopa	2075		

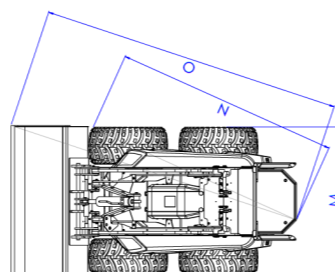
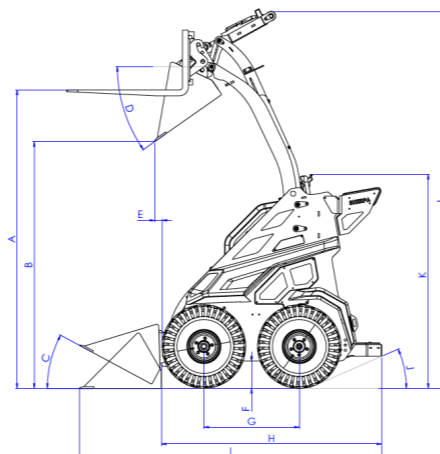

### Max dimensioner (L mm x B mm x H mm, utan redskap)

Standard 1519 x 760 x 1458

### Egenvikt

785 kg (med standarddäck)

### Tippningsvikt (kg)\*

Pallgaffel lågt läge\*\*

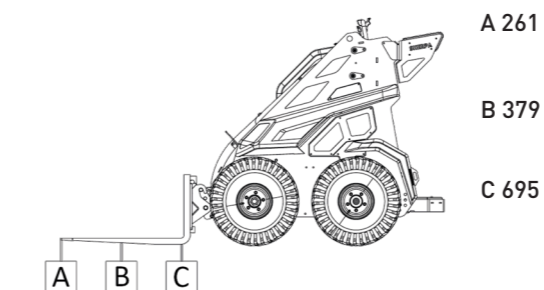

A 261

B 379

C 695

Pallgaffel högt läge\*\*

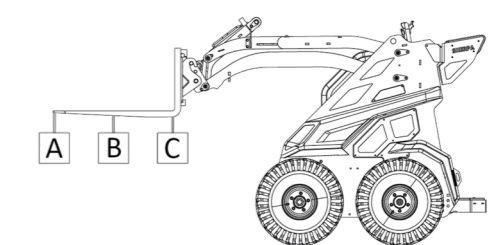

A 182

B 241

C 360

\* Inklusive förare på 75kg  
\*\* Inräknad säkerhetsfaktor på 30%

## SHERPA Z20 E200

Vår mest kraftfulla elektriska minikomaktlastare! Lika kraftfull som bensindrivna Z30 men helt utsläppsfri. Endast 76 cm bred och ergonomiskt utformad gör att föraren arbetar avslappnat och med kontrollpanelen nära till hands. Sherpa Z20 har hydrauliskt snabbblås för redskapen och dubbla hastigheter. Maskinen har också ett unikt energibesparingsystem och ett underhållsfritt litium-jon batteri. Vid konstant arbete kan du använda maskinen i upp till sex timmar. Laddar du batteriet under lunchen har en eldriven arbetshäst med dig hela dagen.

Mer information?  
Ring oss på 018-51 51 04

Grafikgatan 32 | Uppsala | www.multibolaget.se

\* Beroende på val av däck

# specifikationer och funktioner kan ändras utan föregående meddelande

**SHERPA**  
MINI-LOADERS

**SHERPA**  
MINI-LOADERS

# specifikationer och funktioner kan ändras utan föregående meddelande