

SHERPA

Z30 P110



SHERPA
MINI-LOADERS

TEKNISK DATA

SHERPA Z30 P110

TEKNISK DATA

SHERPA Z30 P110

Motor

Tillverkare	Honda
Typ	GX390
Kapacitet	9/12 kW/hk
Varvtal	3600 rpm
Justerat varvtal	3200 rpm
Antal cylindrar	1
Kylning	Luftkylning
Bränsle	Bensin (Euro95)
Bränsletankskapacitet	6,1l

Drivsystem

Hydrostatiskt genom 4 hydrauliska hjulmotorer

Hastighet

0-7 km/h*

Kapacitetsdata

Brytkraft	726 kg
Drivkraft	381 kg*
Hydrauliskt driv- och arbetssystem	26/190 l/bar
Hydraultankskapacitet	38 l

Däck

Standard 4.00x10 - Trac profil

Bromsar

Bromssystem Hydrostatiskt genom 4 hydrauliska hjulmotorer

Styrning

Skid steering

Dimensioner i mm med standarddäck

A Maxhöjd pallgafflar	2013	J Bakre vinkel	18°
B Max tippningshöjd	1661	K Maskinens höjd	1458
C Vinkel låg skopa	28°	L Total maxhöjd	2552
D Skopans vinkel vid tömning	35°	M Bredd smala däck	760
E Längd från framdäck till skopa vid tömning	87	M Bredd breda däck	1000
F Markfrigång	151	N Svängradie	1552
G Hjulbas	657	O Svängradie med skopa (76cm)	2191
H Maskinens längd (infälld fotplatta)	1519 ⁽¹³⁴⁵⁾		
I Maskinens längd med skopa	2075		

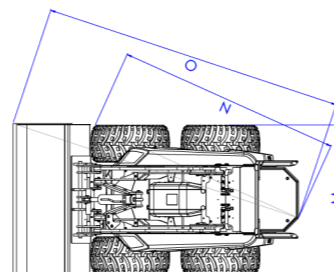
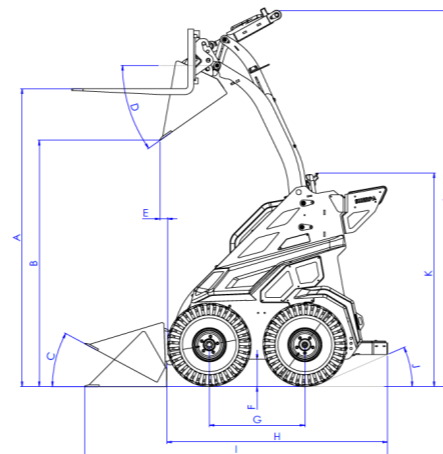

Elektriskt system

Volt	12 V
Batterikapacitet	45 Ah

Max dimensioner (L mm x B mm x H mm, utan redskap)

Standard	1519 x 760 x 1458
----------	-------------------

Egenvikt

693 kg (med standarddäck)

Tippningsvikt (kg)*

Pallgafflar lågt läge**

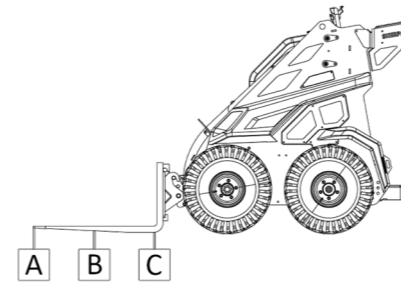

A 261

B 379

C 695

Pallgafflar högt läge**

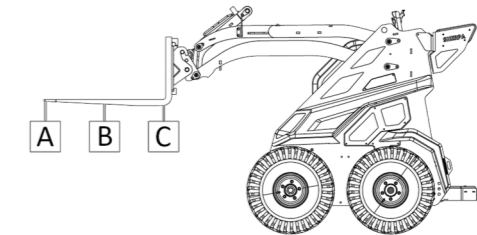

A 182

B 241

C 360

* Inklusive förare på 75kg
** Inräknad säkerhetsfaktor på 30%

SHERPA Z30 P110

SHERPA Z30 är endast 76 cm bred! Du kommer enkelt in i hissen, genom trånga passager och dörrhål. Även utomhus är den perfekt i smala gränder och trädgårdar. Det här är den perfekta maskinen för allt i från landskapsarkitekten till rivningsentreprenören.

Mer information?
Ring oss på 018-51 51 04

Grafikgatan 32 | Uppsala | www.multibolaget.se



* Beroende på val av däck

specifikationer och funktioner kan ändras utan föregående meddelande

specifikationer och funktioner kan ändras utan föregående meddelande