

SHERPA Z40 P212



SHERPA
MINI-LOADERS

TEKNISK DATA

SHERPA Z40 P212

TEKNISK DATA

SHERPA Z40 P212

Motor

Tillverkare	Honda
Typ	GX690
Kapacitet	16/22 KW/hk
Varvtal	3600 rpm
Justerat varvtal	3000 rpm
Antal cylindrar	2
Kylning	Luftkylning
Bränsle	Bensin (Euro95)
Bränsletankskapacitet	15 l

Drivsystem

Hydrostatiskt genom 4 hydrauliska hjulmotorer

Hastighet

0-8 km/h*

Kapacitetsdata

Brytkraft	726 kg
Drivkraft	580 kg*
Hydrauliskt driv- och arbetssystem	42/190 l/bar
Hydraultankskapacitet	42 l

Däck

Standard 20x11.00-8 - Trac profil

Bromsar

Bromssystem Hydrostatiskt genom 4 hydrauliska hjulmotorer

Styrning

Skid steering

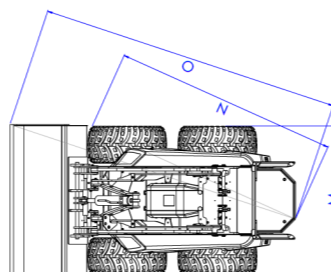
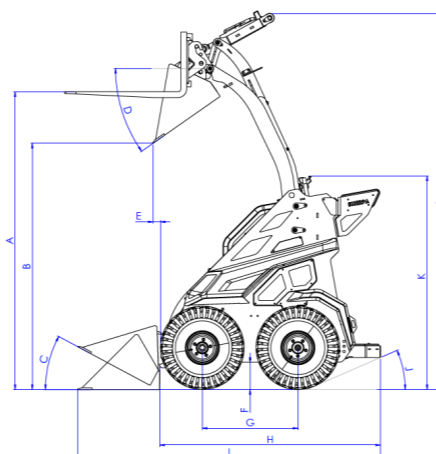

Dimensioner i mm med standarddäck

A Maxhöjd pallgafflar	2051	J Bakre vinkel	23,5°
B Maximal tippningshöjd	1700	K Maskinens höjd	1495
C Vinkel låg skopa	28°	L Total maxhöjd	2590
D Skopans vinkel vid tömning	35°	M Bredd smala däck	860
E Längd från framdäck till skopa vid tömning	50	N Bredd breda däck	1140
F Markfrigång	188	O Svängradie	1664
G Hjulbas	657	P Svängradie med skopa (76cm)	2208
H Maskinens längd (infälld fotplatta)	1519 ⁽¹³⁴⁵⁾		
I Maskinens längd med skopa	2075		

Elektriskt system

Volt	12 V
Batterikapacitet	45 Ah

Max dimensioner (L mm x B mm x H mm, utan redskap)

Standard	1519 x 1140 x 1495
----------	--------------------

Egenvikt

816 kg (med standarddäck)

Tippningsvikt (kg)*

Pallgaffel lågt läge**

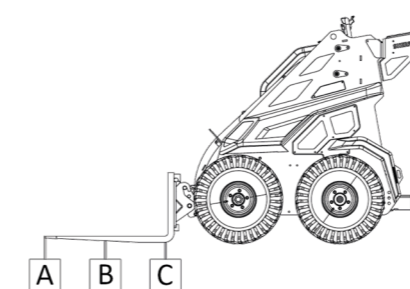

A 300

B 436

C 800

Pallgaffel högt läge**

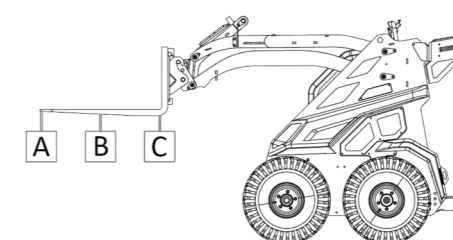

A 210

B 280

C 415

* Inklusive förare på 75kg
** Inräknad säkerhetsfaktor på 30%

SHERPA Z40 P212

Mer kraftfull i motorn än sin lillebror Z30, men även bredare. Med sina 114 cm är SHERPA Z40 stark nog för dina tuffaste jobb. Välj däck efter underlag och du kommer fram överallt.

Mer information?
Ring oss på 018-51 51 04

Grafikgatan 32 | Uppsala | www.multibolaget.se



* Beroende på val av däck

specifikationer och funktioner kan ändras utan föregående meddelande

SHERPA
MINI-LOADERS

SHERPA
MINI-LOADERS

specifikationer och funktioner kan ändras utan föregående meddelande